



Kühlboxen und Zubehör



TM Unternehmen



TM – Unternehmen

Das inhabergeführte Familienunternehmen **TM** Technischer Gerätebau entstand ursprünglich aus einem noch heute bestehenden Elektrogroßhandel heraus. Mit Beginn des Baus von Kühlboxen für den automobilen Bereich hat sich daraus das heutige Unternehmen entwickelt, welches 1991 offiziell von Hermann Fixl ins Leben gerufen wurde. **TM** hat seinen Hauptsitz in Neu-Ulm und wird in nunmehr vierter Generation von der Gründerfamilie geführt.



TM – Spezialist

Als Kälte- und Kleinserienmontage Spezialist bekannt, bedient **TM** vor allem Nischenmärkte perfekt. Produktlösungen werden je nach Kundenwunsch intern selbstständig ausgelegt und umgesetzt oder nach spezifischen Kundenvorgaben im Hause gefertigt.



Unsere Produkte kommen sowohl im mobilen als auch im stationären Bereich zum Einsatz. Schnelligkeit, Flexibilität und jahrelange Erfahrung in der Fertigung und Entwicklung machen das Unternehmen hier zu einem starken und verlässlichen Partner in der Branche.

TM – Produkte

TM produziert seit Firmengründung Komponenten für den mobilen Fahrgastservice, welche vor allem in Bussen sowie Trucks und Schienenfahrzeugen eingesetzt werden. Darüber hinaus entwickelte **TM** im Laufe der Zeit Produktlösungen für die unterschiedlichsten Einsatzgebiete und konnte sich so in verschiedensten Branchen etablieren, wie z.B. im Bereich der vollautomatischen Kaffeemaschinen.

Das Produktportfolio umfasst unter anderem die klassische Armaturenbrettkühlbox, Bordküchen und Toiletten für die Busindustrie sowie Milchkühler für den Kaffeemaschinensektor.



TM – International

Im Jahr 2007 gründete **TM** eine Tochterfirma in der Nähe von Istanbul, um der stärker werdenden Globalisierung und dem Zusammenwachsen der Märkte entgegenzutreten. **TM-Türkei** bedient überwiegend den expandierenden Bus- und Trucksektor in der eigenen Heimat sowie den der arabischen Nachbarländer.

Im selben Jahr wurde die Firma Jincen-**TM** als Joint-Venture Unternehmen in China, Provinz Anhui, gegründet, um den chinesischen Markt zu bedienen und weitere Synergien zu schaffen. Das chinesische Unternehmen fokussiert sich hauptsächlich auf die Herstellung von Spritzgussteilen für die Automobil-, Elektro- und Haushaltsindustrie sowie die Montage von Bordküchen und Kühlboxen.

Da Kundennähe und kurze Reaktionszeiten für **TM** von zentraler Bedeutung sind, können sich unsere Kunden auf ein europaweites Netz von Servicepartnern verlassen. Durch die kontinuierliche Erweiterung unserer Partner kann **TM** einen schnellen und reibungslosen Service vor Ort garantieren.



TM – Philosophie

TM Technischer Gerätebau wird als Familienunternehmen geführt, kurze und direkte Wege, wie auch Kontinuität zeichnen uns aus.

Von der Produktauslegung, über die Qualitätssicherung der eingesetzten Materialien bis zur finalen Produktprüfung, legen wir höchsten Wert auf einwandfreie Verarbeitung und Präzision unserer Produkte. Die Zertifizierung unserer Produkte nach den einschlägigen EU-Richtlinien ist für uns genauso selbstverständlich wie ein nach ISO Richtlinien zertifiziertes Qualitätswesen.

TM – Kundenzufriedenheit

Innovative Konzepte auf hohem technischem Niveau ergeben zusammen mit einer ausgezeichneten Material- und Verarbeitungsqualität herausragende Produkte. Unsere Produktlösungen setzen, Dank ihrer Funktionalität bei kompakten Abmessungen und ansprechendem Design, immer wieder neue Maßstäbe.

Erfahrung, Zuverlässigkeit, Qualität und jahrelanger Erfolg bilden die Basis des aktuellen Produktprogrammes und sind das Fundament für weltweit zufriedene Kunden.





Unterwegs zu Hause



Kühlboxen von TM

Auf Anfrage erhalten Sie auch viele verschiedene Extras.
Wir beraten Sie gerne – fragen Sie unser Fachpersonal!

Kühlboxen Bus und Truck freiverkäuflich TM BASIC

Universale und mobile Kühlboxen für Bus und Truck
KBU Serie: Für den Einbau z.B. in Mini- und Midibussen

Type KBU 15 horizontal

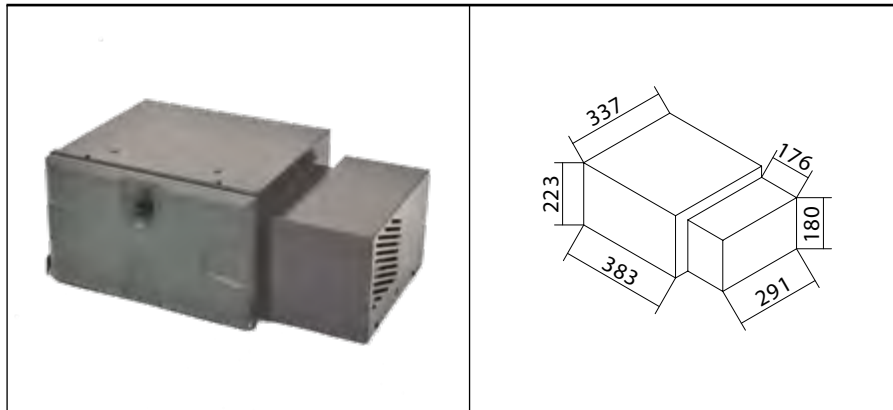

Artikel-Nr.:	
	01.1515.00.00
Spannung:	12/24 V DC
Leistung:	35 W
Stromaufnahme:	3,0/1,5 A
Gewicht:	15,5 kg
Inhalt:	15 l

Type KBU 15 vertikal hinten

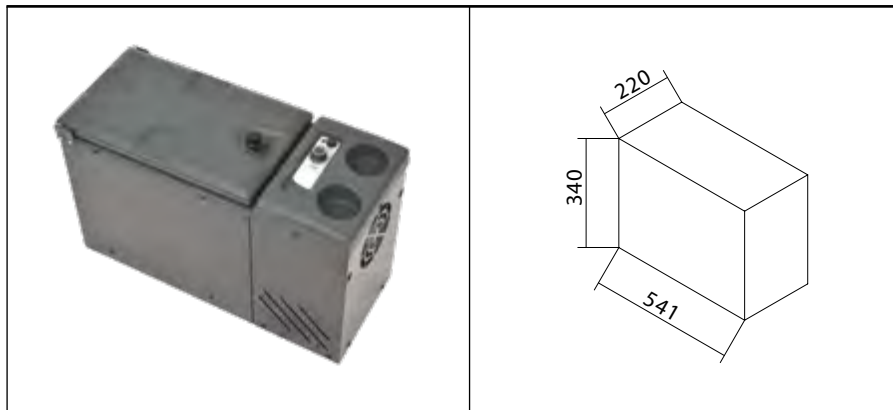

Artikel-Nr.:	
	01.1516.00.00
Spannung:	12/24 V DC
Leistung:	35 W
Stromaufnahme:	3,0/1,5 A
Gewicht:	15,5 kg
Inhalt:	15 l

Type KBU 15 vertikal unten

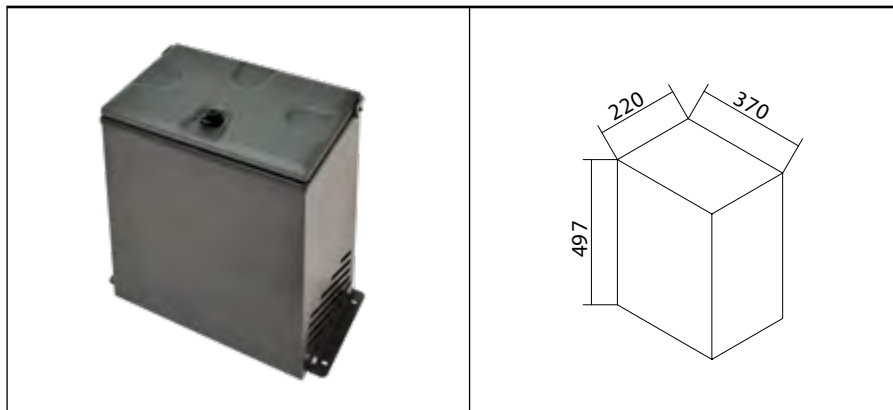

Artikel-Nr.:	
	01.1517.00.00
Spannung:	12/24 V DC
Leistung:	35 W
Stromaufnahme:	3,0/1,5 A
Gewicht:	15 kg
Inhalt:	15 l

Type KBU 40

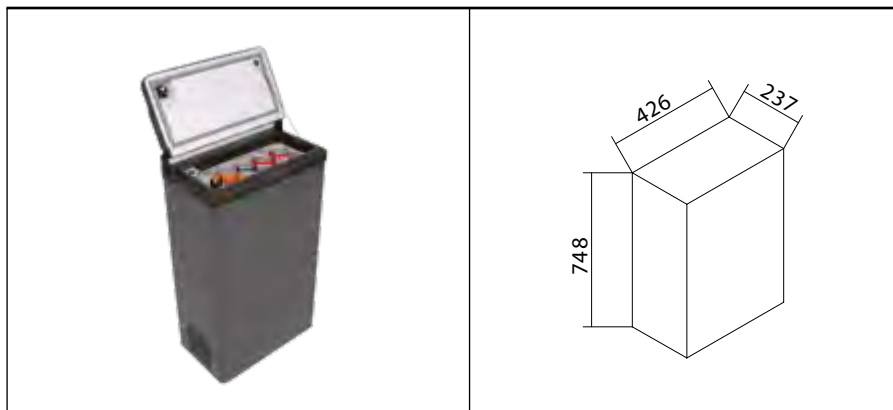

Artikel-Nr.:	
	01.1570.00.00
Spannung:	12/24 V DC
Leistung:	35 W
Stromaufnahme:	3,0/1,5 A
Gewicht:	22 kg
Inhalt:	40 l

Kühlboxen Bus und Truck freiverkäuflich

TM BASIC

Universale und mobile Kühlboxen für Bus und Truck
KBU Serie: Für den Einbau z.B. in Mini- und Midibussen

Type KBU 40 mit Haltegriff

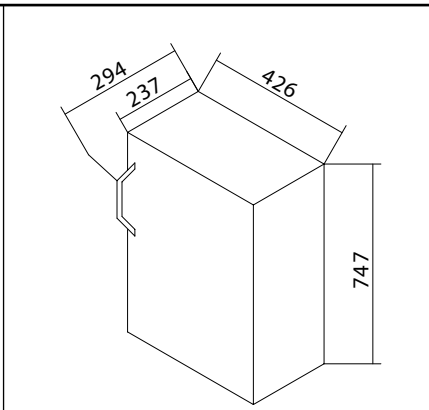

Artikel-Nr.:
01.1577.00.00

Spannung:	12/24 V DC
Leistung:	35 W
Stromaufnahme:	3,0/1,5 A
Gewicht:	22 kg
Inhalt:	40 l

Type KBU 40 Einbau

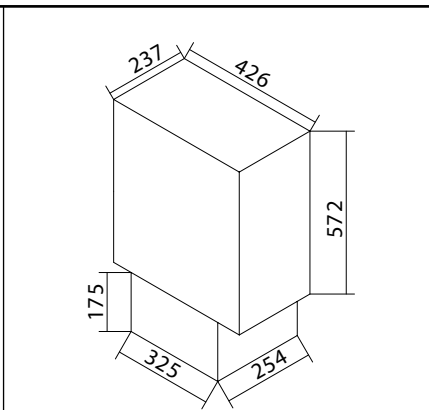
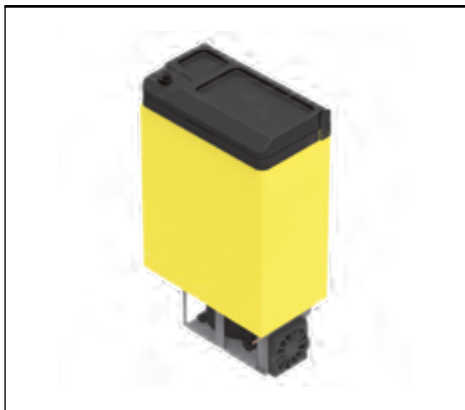

Artikel-Nr.:
01.1572.00.00

Spannung:	12/24 V DC
Leistung:	35 W
Stromaufnahme:	3,0/1,5 A
Gewicht:	22 kg
Inhalt:	40 l

Type KBU 40 Kältesatz hinten

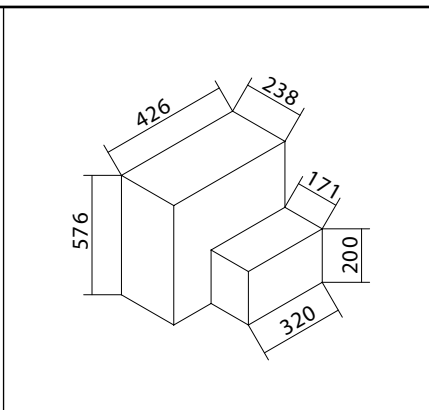

Artikel-Nr.:
01.1578.00.00

Spannung:	12/24 V DC
Leistung:	35 W
Stromaufnahme:	3,0/1,5 A
Gewicht:	22 kg
Inhalt:	40 l

Type KBU 40 horizontal

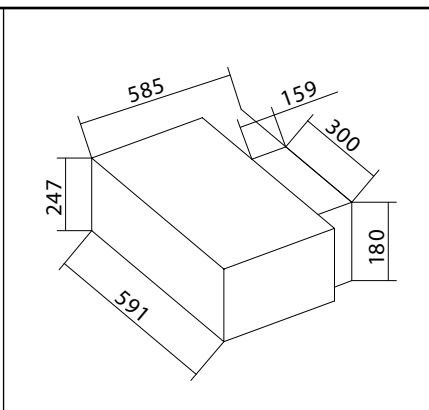

Artikel-Nr.:
01.1579.00.00

Spannung:	12/24 V DC
Leistung:	35 W
Stromaufnahme:	3,0/1,5 A
Gewicht:	22 kg
Inhalt:	40 l

Kühlboxen Bus und Truck freiverkäuflich

TM BASIC

Universale und mobile Kühlboxen für Bus und Truck
KBU Serie: Für den Einbau z.B. in Mini- und Midibussen

Type KBU 43

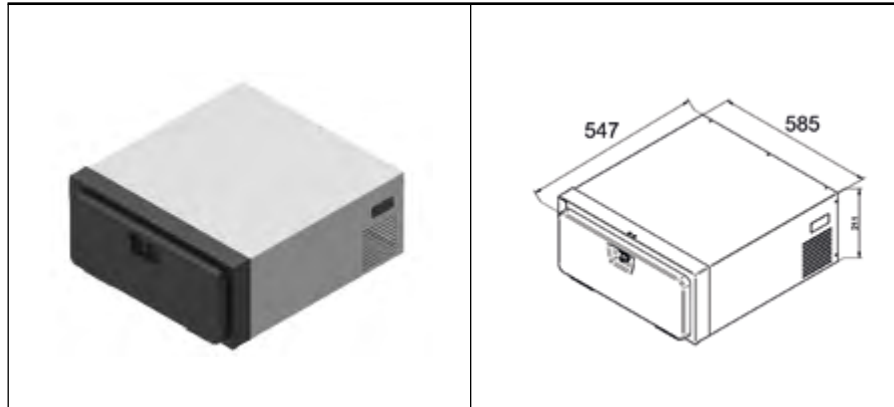

Artikel-Nr.:

01.1585.00.00

Spannung: 12/24 V DC

Leistung: 35 W

Stromaufnahme: 3,0/1,5 A

Inhalt: 40 l

Type KBU Standard

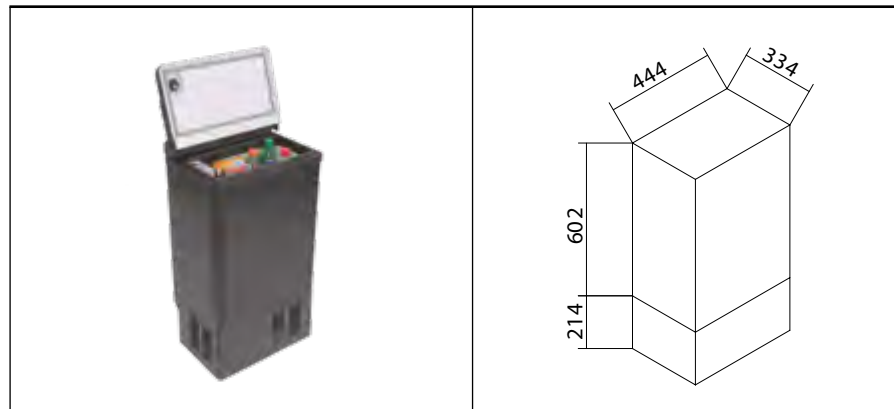

Artikel-Nr.:

01.1559.00.00

Spannung: 12/24 V DC

Leistung: 35 W

Stromaufnahme: 3,0/1,5 A

Gewicht: 25 kg

Inhalt: 58 l

Type KBU 60

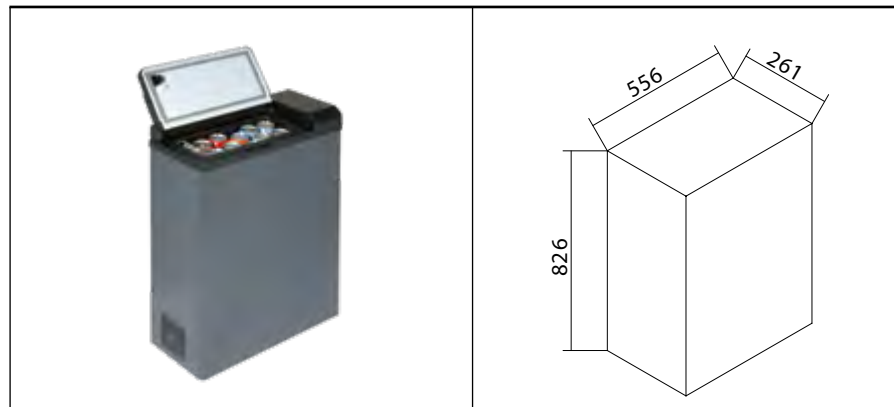

Artikel-Nr.:

01.1560.00.00

Spannung: 12/24 V DC

Leistung: 35 W

Stromaufnahme: 3,0/1,5 A

Gewicht: 26 kg

Inhalt: 58 l

Type KBU 80



Artikel-Nr.:

01.1584.00.00

Spannung: 12/24 V DC

Leistung: 35 W

Stromaufnahme: 3,0/1,5 A

Gewicht: 36 kg

Inhalt: 82 l

Kühlboxen Bus und Truck freiverkäuflich

Universale und mobile Kühlboxen für Bus und Truck
CoolFix Serie: Für den Einbau z.B. in Wohnmobilen, Booten,
Mini- und Midibussen

Type CoolFix Mini

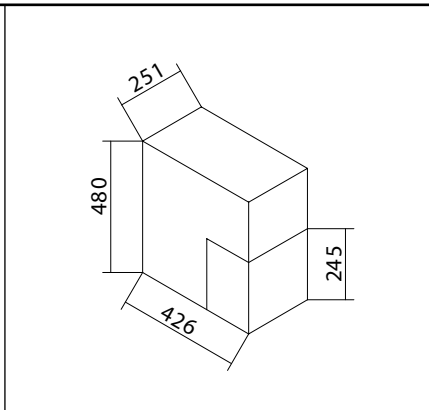

Artikel-Nr.:	
01.0210.00.00	
Spannung:	12/24 V DC
Unterspannungsschutz:	11,3/24,6 V
Leistung:	54 W
Stromaufnahme:	4,6 / 2,3 A
Thermostat:	stufenlos
Gewicht:	17 kg
Inhalt:	20 l

Type CoolFix 30

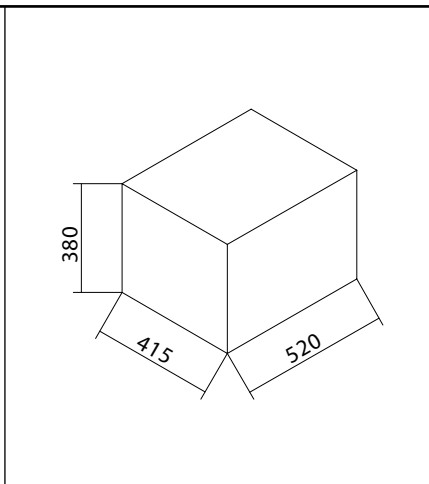

Artikel-Nr.:	
01.0225.00.00	
01.0226.00.00 mit Trenngitter	
Spannung:	12/24 V DC
Unterspannungsschutz:	10,4/22,8 V
Leistung:	35 W
Stromaufnahme:	3,0/1,5 A
Thermostat:	stufenlos
Gewicht:	18 kg
Inhalt:	30 l
Befestigungskit Artikel-Nr.:	
01.0225.00.01 Universal	
50.0225.00.02 ACTROS nicht für Megaspace	

Type CoolFix 35 – DAF/VOLVO/RENAULT

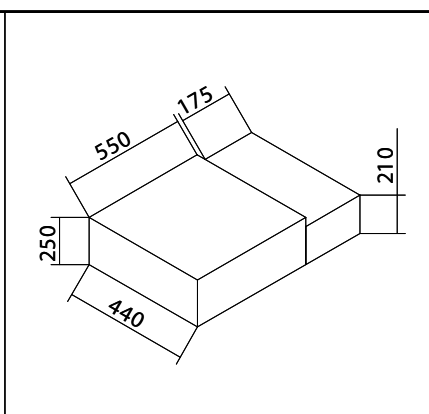

Artikel-Nr.:	
01.0035.00.00	
Spannung:	12/24 V DC
Unterspannungsschutz:	10,4/22,8 V
Leistung:	60 W
Stromaufnahme:	2,6/1,3 A
Thermostat:	stufenlos
Gewicht:	16 kg
Inhalt:	35,5 l

Kühlboxen Bus und Truck freiverkäuflich

Universale und mobile Kühlboxen für Bus und Truck
KT Serie: Für den Einbau z.B. in Mini- und Midibussen

Type KT 80

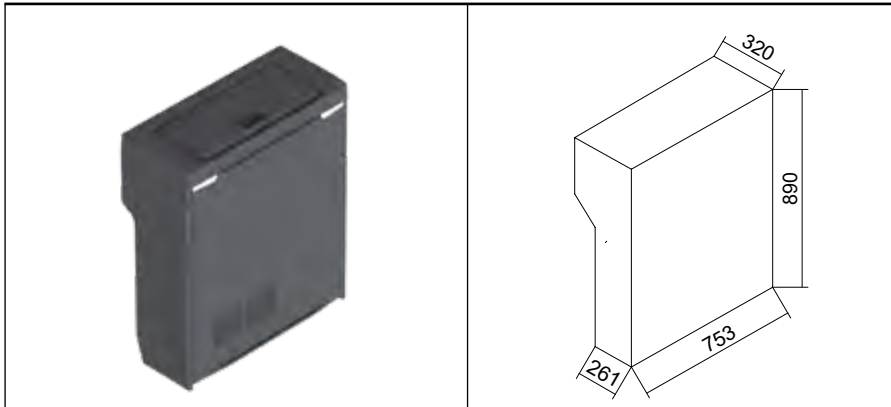

Artikel-Nr.:

01.4038.00.00

Spannung: 12 / 24 V DC

Leistung: 60 W

Stromaufnahme: 5,0 / 2,5 A

Gewicht: 42 kg

Inhalt: 80 l

Lieferumfang 01.4038.00.00:

- Klapptisch
- Gepäcknetz
- Becherhalter

Type KT 100

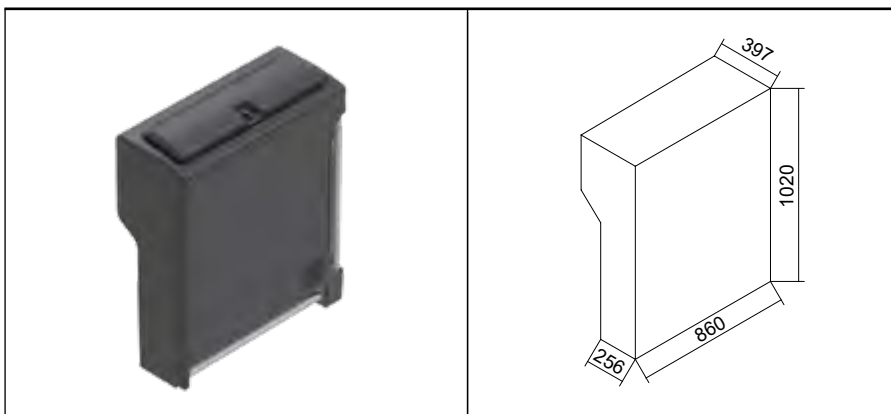

Artikel-Nr.:

01.3040.00.00

Spannung: 12 / 24 V DC

Leistung: 60 W

Stromaufnahme: 4,6 / 2,3 A

Gewicht: 56 kg

Inhalt: 100 l

Keine Kopfaufprallprüfung, dahintersitzende Passagiere müssen via Dreipunktgurt gesichert werden.

Lieferumfang 01.3040.00.00:

- Getränkehalter
- Gepäcknetz

Kühlboxen Bus und Truck freiverkäuflich

Universale und mobile Kühlboxen für Bus und Truck
Einbaukühlboxen: Für den Einbau in Transportern, Trucks und Reisebussen z.B. im Armaturenbrettbereich

Type KT-Outdoor

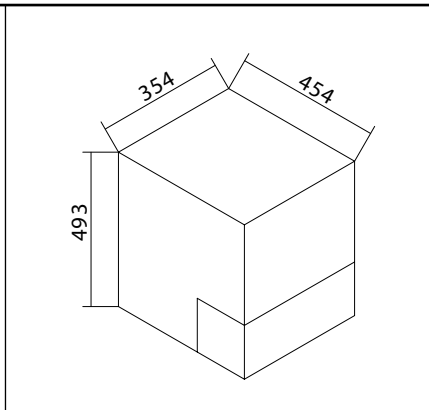

Artikel-Nr.:	
01.2700.00.00	
Spannung:	12/24/230 V DC
Leistung:	35 W
Stromaufnahme:	3,0/1,5/0,5 A
Gewicht:	17 kg
Inhalt:	35 l

Type Transporter Kühlbox

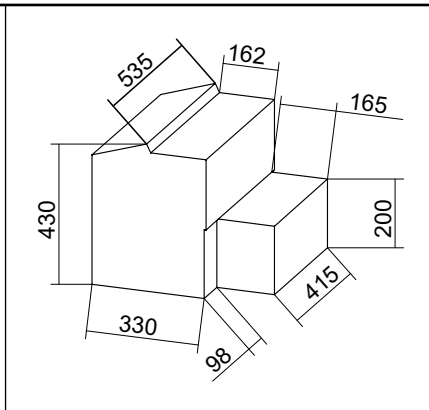

Artikel-Nr.:	
01.1460.00.00	
Spannung:	12/24 V DC
Leistung:	35 W
Stromaufnahme:	3,0/1,5 A
Gewicht:	17 kg
Inhalt:	40 l

Ideal für den Einbau im Armaturenbrettbereich von Transportern und Mini-/Midibussen

Type A-KT TM

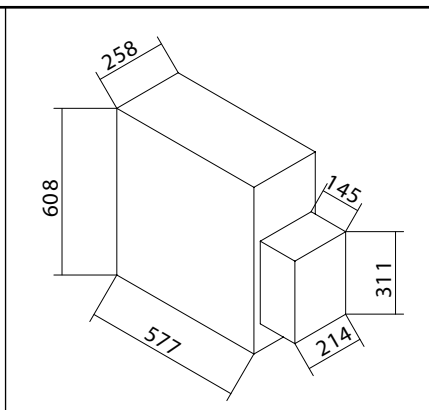

Artikel-Nr.:	
01.2000.00.00	
Spannung:	12/24 V DC
Leistung:	35 W
Stromaufnahme:	3,0/1,5 A
Gewicht:	18 kg
Inhalt:	60 l

Type A-KT Volvo

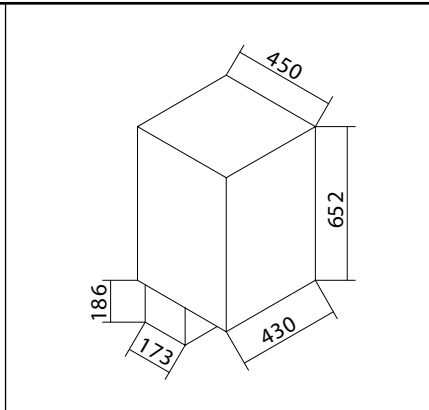

Artikel-Nr.:
01.1301.00.00

Spannung:	12/24 V DC
Leistung:	35 W
Stromaufnahme:	3,0/1,5 A
Gewicht:	18 kg
Inhalt:	60 l

Type Trapezkühlschrank

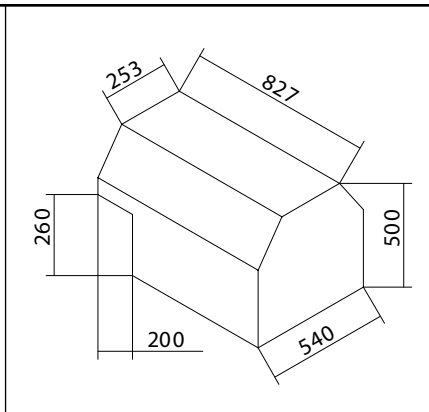

Artikel-Nr.:
01.9001.00.00

Spannung:	12/24 V DC
Leistung:	35 W
Stromaufnahme:	3,0/1,5 A
Inhalt:	87 l

Kühlboxen Bus und Truck freiverkäuflich

Mobile Kühlbox für den Medikamententransport
Ambulanz Serie: Für die Installation in z.B. die Seitenwand von Rettungsfahrzeugen

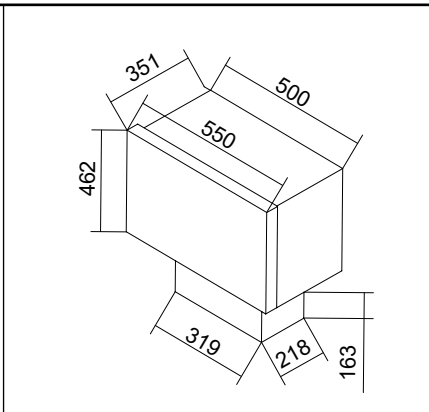

Ambulanz Kühlschranks

Artikel-Nr.:	
01.1210.00.00	normale Kühlung

Spannung:	12/24 V DC
Leistung:	35 W
Stromaufnahme:	3,0 / 1,5 A
Gewicht:	19 kg
Inhalt:	34 l
Temperaturbereich:	+11,0 to -4,5°C

Artikel-Nr.:	
01.1211.00.00	Tiefkühlung

Spannung:	12/24 V DC
Leistung:	90 W
Stromaufnahme:	7,5/ 3,8 A
Gewicht:	19 kg
Inhalt:	34 l
Temperaturbereich:	+7,5 to -22,0°C

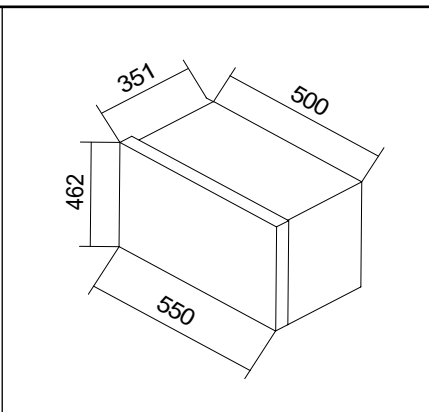

Ambulanz Heizschrank

Artikel-Nr.:	
S01.1210.00.00	Heizschrank mit regelbaren Thermostat

Spannung:	12/24 V DC
Leistung:	25 W
Stromaufnahme:	2,0 A
Gewicht:	12 kg
Inhalt:	34 l
Temperaturbereich:	+30,0 to +35°C

Mobile Kühlbox für Blut- und Medikamententransport
BTK-Serie: Für den Transport von z.B. Blutproben oder anderen empfindlichen Arzneimitteln, die von + 4 ° C auf + 8 ° C gekühlt werden müssen

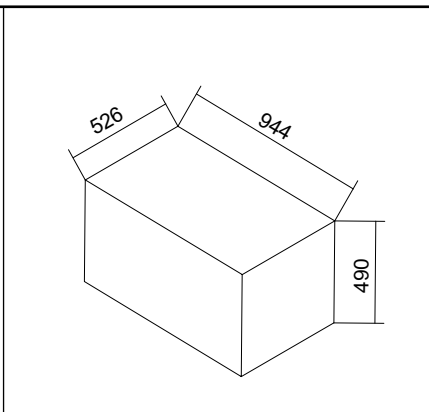

Type BTK

Artikel-Nr.:	
01.1215.00.00	

Spannung:	12/24 V DC
Unterspannungsschutz:	10,4/22,8 A
Leistung:	93 W
Stromaufnahme:	7,8/3,9 A
Gewicht:	40 kg
Inhalt:	105 l
Temperaturbereich:	+4,0 to +8°C

Kühlboxen Bus und Truck freiverkäuflich

Kühlboxen mit thermoelektrischer Kühltechnik – PELTIER

Summertime Serie: Verschleiß- und wartungsfreie Technik, hohe Kühlleistung durch Peltierkühlung. Wirkungsgrad bis zu 22° C zur Umgebungstemperatur.

Type Summertime E

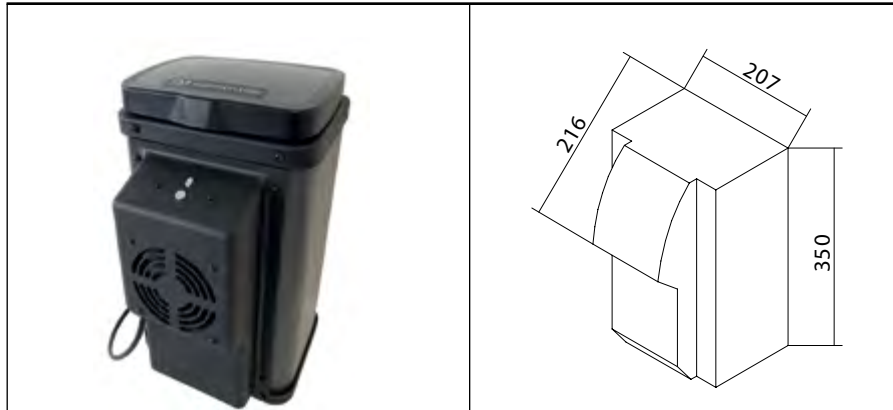

Artikel-Nr.:

01.0016.00.00

Spannung: 24 V DC

Leistung: 36 W

Stromaufnahme: 1,5 A

Gewicht: 4,5 kg

Inhalt: 4,6 l

Type Summertime 2

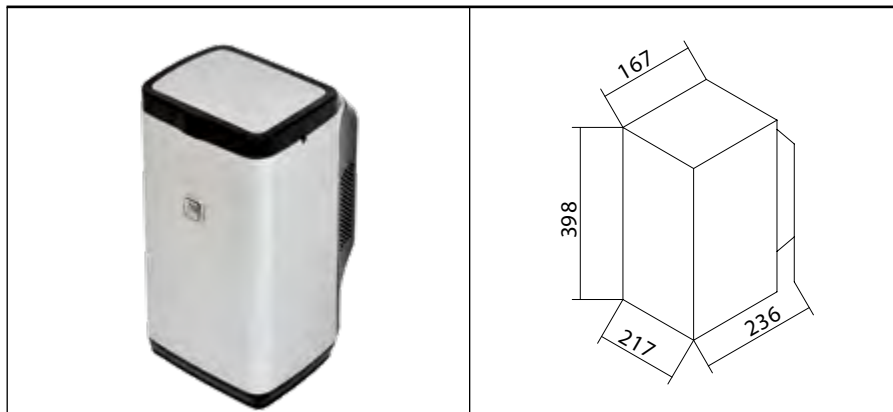

Artikel-Nr.:

01.0024.00.00

Spannung: 12/ 24 V DC

Leistung: 36 W

Stromaufnahme: 1,5 A

Gewicht: 2,9 kg

Inhalt: 5,5 l

Kühlboxen für EVOBUS – MERCEDES BENZ
Baureihe 400

Type KTD 583/57 Liter TRAVEGO ab 11/2008

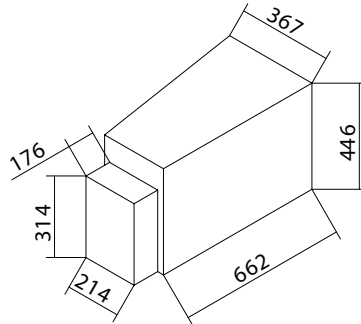

Artikel-Nr.:	01.0583.00.00
Spannung:	12/24 V DC
Leistung:	60 W
Stromaufnahme:	5/2,5 A
Gewicht:	16 kg
Inhalt:	57 l

Type KTD 580 TRAVEGO HD/HDH

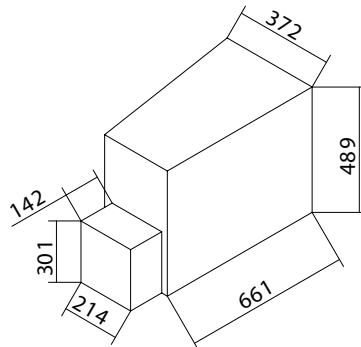

Artikel-Nr.:	01.0580.00.00
Spannung:	12/24 V DC
Leistung:	50 W
Stromaufnahme:	4,0/2,0 A
Gewicht:	18 kg
Inhalt:	65 l

Type KTS 590 Toilettenanbau TRAVEGO

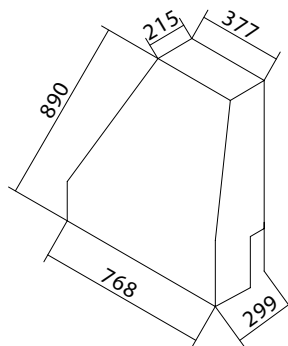

Artikel-Nr.:	01.0593.00.00
	01.0594.00.00
	01.0595.00.00
Spannung:	12/24 V DC
Leistung:	35 W
Stromaufnahme:	3,0/1,5 A
Gewicht:	23 kg
Inhalt:	60 l

Type KTS 327 SETRA S 315 UL/H

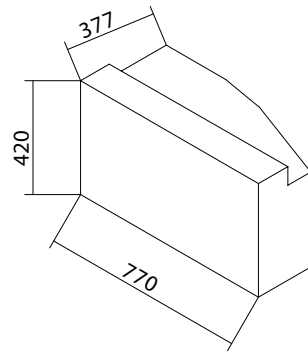

Artikel-Nr.:
01.0327.00.00

Spannung:	12/24 V DC
Leistung:	35 W
Stromaufnahme:	3,0/1,5 A
Gewicht:	18 kg
Inhalt:	43 l

1 Trenngitter

Type KTS 364 SETRA S 328 DT

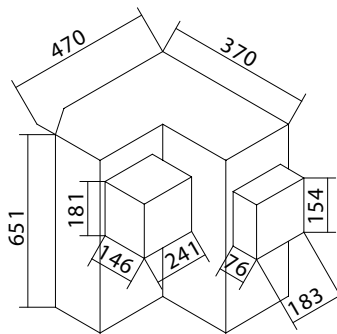

Artikel-Nr.:
01.3640.00.00

Spannung:	12/24 V DC
Leistung:	35 W
Stromaufnahme:	3,0/1,5 A
Gewicht:	26 kg
Inhalt:	60 l

montiert auf herausziehbarer Bodenplatte;
digitale Temperaturanzeige

Kühlboxen für EVOBUS – SETRA Baureihe 400

Type KTS 420 SETRA 411/415 HD/415 HDH

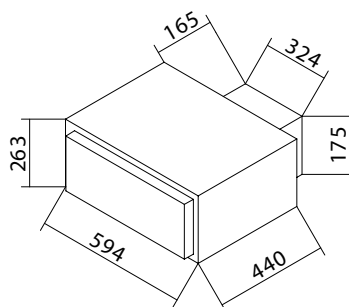

Artikel-Nr.:
01.4200.00.00

Spannung:	12/24 V DC
Leistung:	50 W
Stromaufnahme:	4,0/2,0 A
Gewicht:	20 kg
Inhalt:	43 l

Innenseite Edelstahl

Type KTS 410 SETRA 411/415 HD/415 HDH

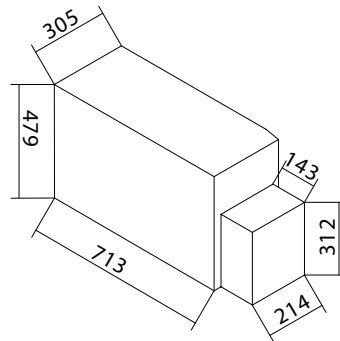

Artikel-Nr.:
01.4100.00.00

Spannung:	12/24 V DC
Leistung:	50 W
Stromaufnahme:	4,0/2,0 A
Gewicht:	19 kg
Inhalt:	56 l

2 Trenngitter

Type KTS 590 Toilettenanbau SETRA Baureihe 300 + 400

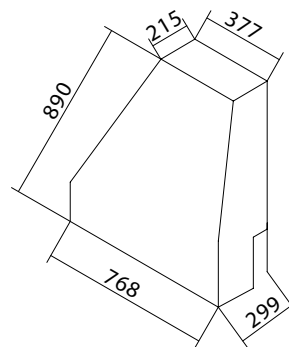

Artikel-Nr.:
01.0590.00.00

Spannung:	12/24 V DC
Leistung:	35 W
Stromaufnahme:	3,0/1,5 A
Gewicht:	23 kg
Inhalt:	60 l

Innenseite Edelstahl

Type KTS 440 SETRA 415/417 HDH – 3 Achser

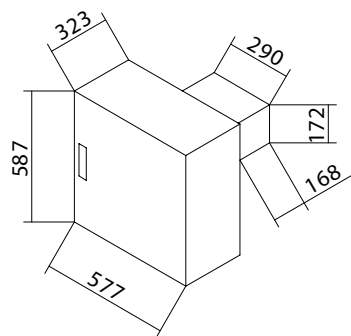

Artikel-Nr.:
01.4400.00.00

Spannung:	12/24 V DC
Leistung:	35 W
Stromaufnahme:	3,0/1,5 A
Gewicht:	25 kg
Inhalt:	65 l

Innenboden verstellbar; Innenseite Edelstahl

Type KTS 450 SETRA 415/417 HDH – 3 Achser

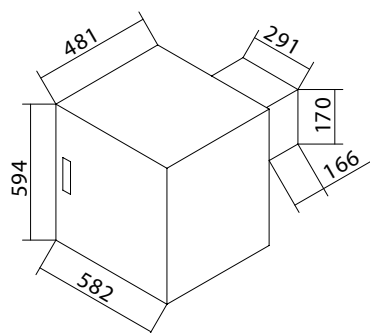

Artikel-Nr.:
01.4500.00.00

Spannung:	12/24 V DC
Leistung:	50 W
Stromaufnahme:	4,0/2,0 A
Gewicht:	27 kg
Inhalt:	110 l

Innenboden verstellbar; Innenseite Edelstahl

Type KTS 460
SETRA 415 GT/415 GT-HD/
416 GT-HD/417 GT-HD

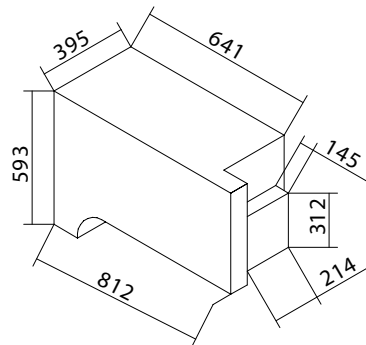

Artikel-Nr.:
01.4600.00.00

Spannung:	12/24 V DC
Leistung:	60 W
Stromaufnahme:	5,0/2,5 A
Gewicht:	26 kg
Inhalt:	67 l

Type KTS 470
SETRA 412UL/415UL/417UL/419UL

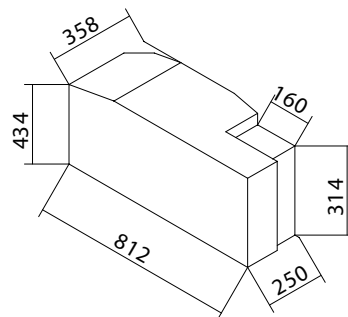

Artikel-Nr.:
01.4700.00.00

Spannung:	12/24 V DC
Leistung:	60 W
Stromaufnahme:	5,0/2,5 A
Gewicht:	19 kg
Inhalt:	50 l

Type KTS 471
SETRA/Mercedes

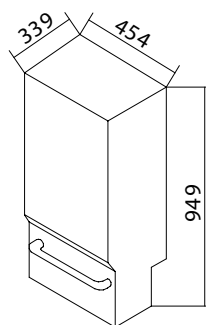

Artikel-Nr.:
01.4710.00.00

Spannung:	12/24 V DC
Leistung:	60 W
Stromaufnahme:	5,0/2,5 A
Gewicht:	27 kg
Inhalt:	60 l

Reiseleiterschrank mit Kühlung

Type KTS 483
SETRA 431 DT 3 Sterne

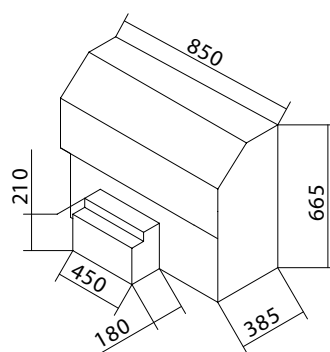

Artikel-Nr.:
01.4830.00.00

Spannung:	12/24 V DC
Leistung:	50 W
Stromaufnahme:	4,0/2,0 A
Gewicht:	25 kg
Inhalt:	110 l

Type KTS 484 SETRA 431 DT 4 Sterne

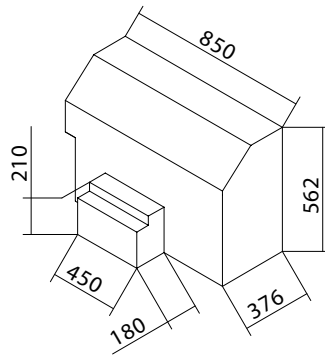

Artikel-Nr.:
01.4840.00.00

Spannung:	12/24 V DC
Leistung:	50 W
Stromaufnahme:	4,0/2,0 A
Gewicht:	24 kg
Inhalt:	85 l

Type A-KT TC4

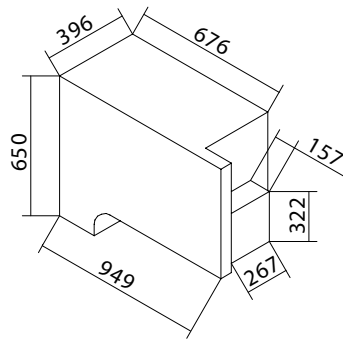

Artikel-Nr.:
01.4800.00.00

Spannung:	12/24 V DC
Leistung:	60 W
Stromaufnahme:	5,0/2,5 A
Gewicht:	26 kg
Inhalt:	67 l

Kühlboxen für EVOBUS – SETRA Baureihe 500

Type KT NCR MD und RHD SETRA ComfortClass S 515 und S 516 MD bei Interurban-Cockpit

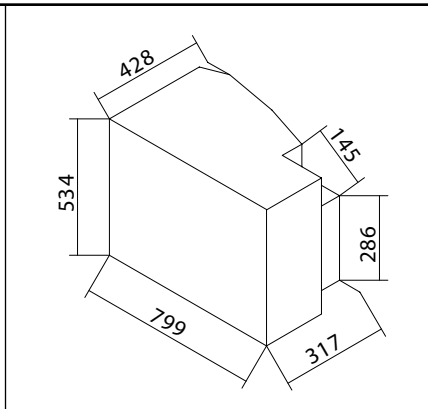

Artikel-Nr.:	
01.5100.00.00	
Spannung:	12/24 V DC
Leistung:	60 W
Stromaufnahme:	5,0/2,5 A
Gewicht:	22 kg
Inhalt:	55 l

Type A-KT NCR SETRA CC500 und TC500

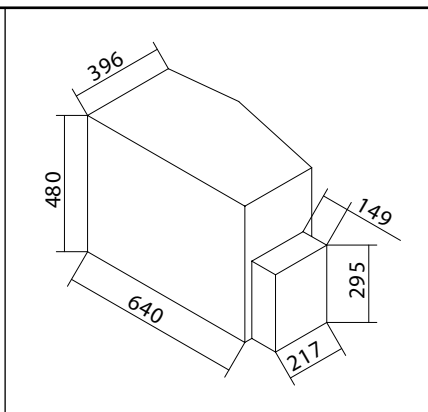

Artikel-Nr.:	
01.5000.00.00	
Spannung:	12/24 V DC
Leistung:	60 W
Stromaufnahme:	5,0/2,5 A
Gewicht:	19 kg
Inhalt:	67 l

Kühlboxen für MCV

Type MCV 500

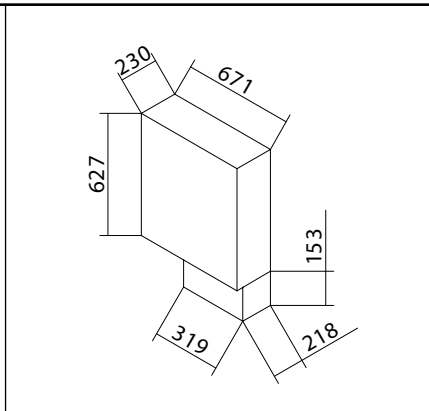

Artikel-Nr.:

01.1201.00.00 Aggregat rechts

01.1203.00.00 Aggregat links

Spannung: 12/24 V DC

Leistung: 50 W

Stromaufnahme: 4,0/2,0 A

Gewicht: 23 kg

Inhalt: 40 l

2 Gitterkörbe, herausnehmbar

Type MCV 600

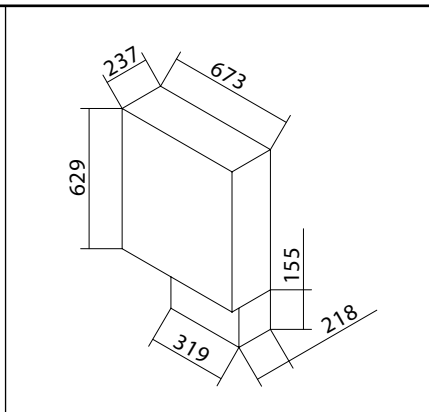

Artikel-Nr.:

01.1202.00.00

Spannung: 12/24 V DC

Leistung: 50 W

Stromaufnahme: 4,0/2,0 A

Gewicht: 23 kg

Inhalt: 40 l

Kühlboxen für MERKAVIM

Type MERKAVIM/VOLVO

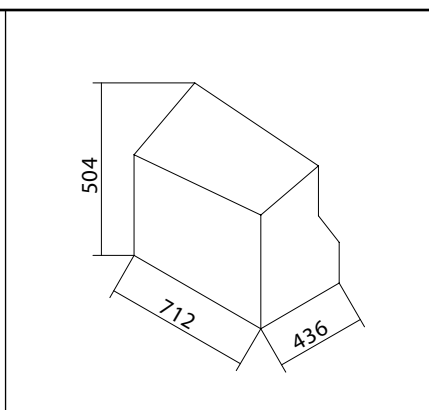
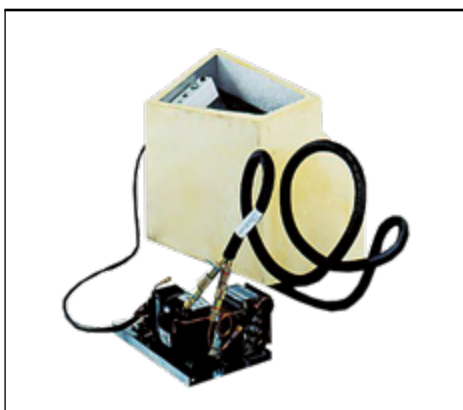

Artikel-Nr.:

01.0004.00.00

Spannung: 12/24 V DC

Leistung: 35 W

Stromaufnahme: 3,0/1,5 A

Gewicht: 18 kg

Inhalt: 56 l

Kühlaggregat separat mit Kupplung;
Innenseite Edelstahl

Type MERKAVIM/Apollo

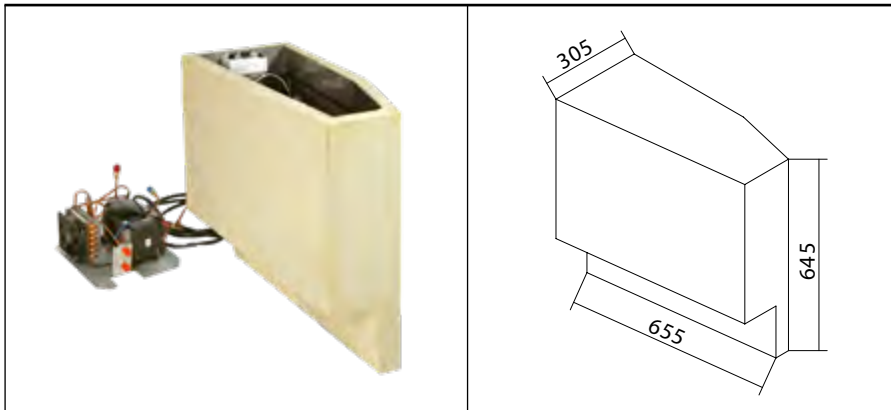

Artikel-Nr.:	
	01.0002.00.00
Spannung:	12/24 V DC
Leistung:	35 W
Stromaufnahme:	3,0/1,5 A
Gewicht:	23 kg
Inhalt:	60 l

Kühlboxen für NEOMAN – NEOPLAN

Type KBN-Starliner 2

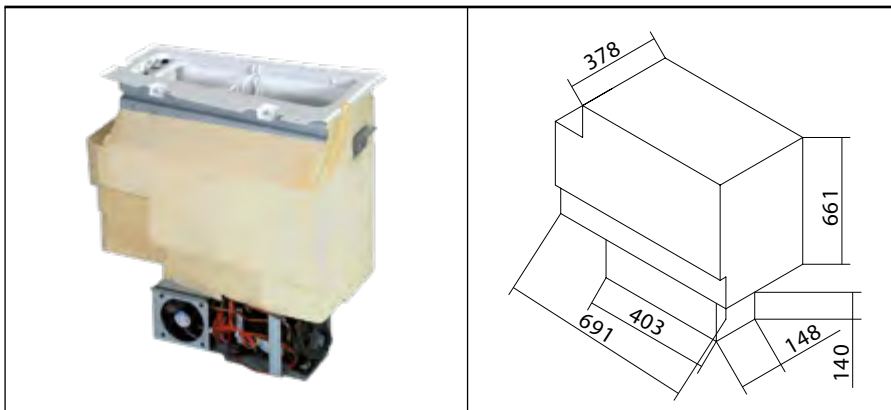

Artikel-Nr.:	
	01.1115.00.00
Spannung:	12/24 V DC
Leistung:	60 W
Stromaufnahme:	5,0/2,5 A
Gewicht:	20 kg
Inhalt:	56 l

Type KBN-G Doppelstock

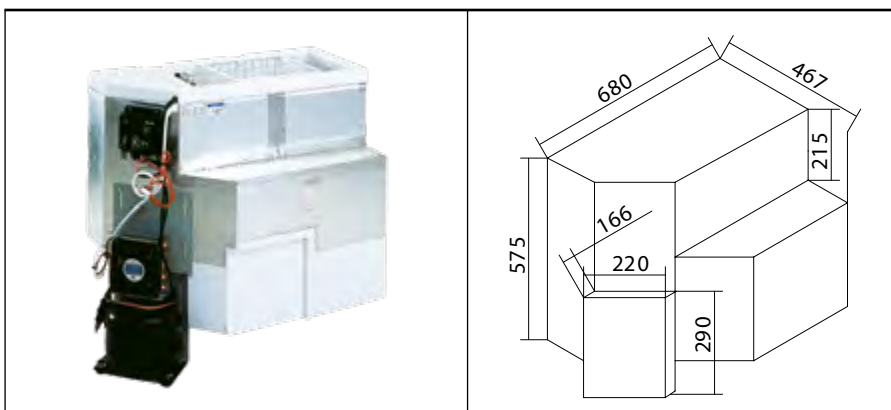

Artikel-Nr.:	
	01.1102.00.00
Spannung:	12/24 V DC
Leistung:	35 W
Stromaufnahme:	3,0/1,5 A
Gewicht:	18 kg
Inhalt:	69 l

Kühlboxen für TEMSA

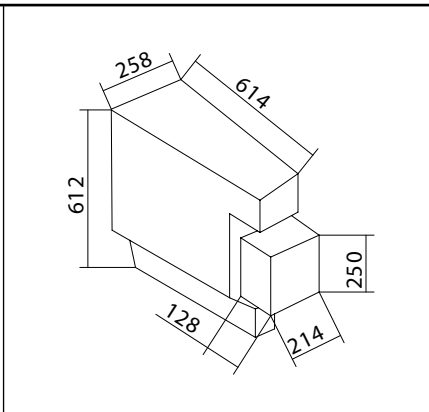
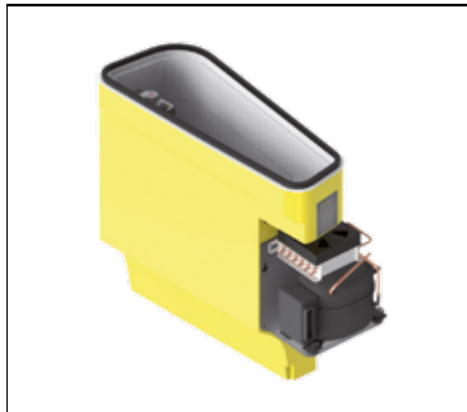

Type Aventurin

Artikel-Nr.:	
01.1911.00.00	
01.1912.00.00 RHD	
Spannung: 12/24 V DC	
Leistung: 35 W	
Stromaufnahme: 3,0/1,5 A	
Gewicht: 13 kg	
Inhalt: 25 l	

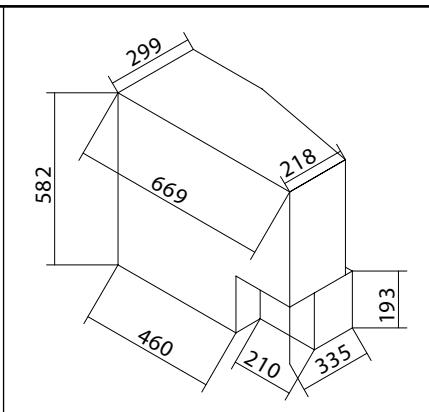

Type Safari/Safir

Artikel-Nr.:	
01.1910.00.00	
Spannung: 12/24 V DC	
Leistung: 35 W	
Stromaufnahme: 3,0/1,5 A	
Gewicht: 16 kg	
Inhalt: 50 l	

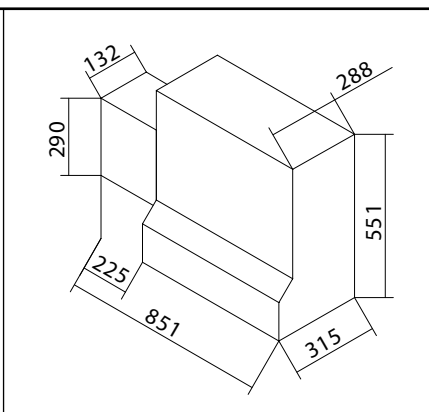

Type A-KT EX

Artikel-Nr.:	
01.3102.00.00	
Spannung: 12/24 V DC	
Leistung: 60 W	
Stromaufnahme: 5,0/2,5 A	
Gewicht: 27 kg	
Inhalt: 51 l	

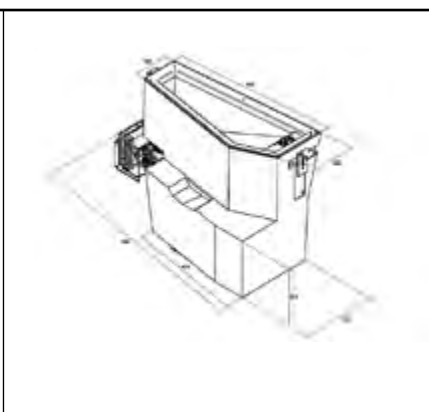

Type A-KT EX A624

Artikel-Nr.:	
01.3103.00.00	
Spannung: 12/24 V DC	
Leistung: 48 W	
Stromaufnahme: 5,0/2,5 A	
Gewicht: 17 kg	
Inhalt: 50 l	

Type A-KT EX-SD-RHD-UK

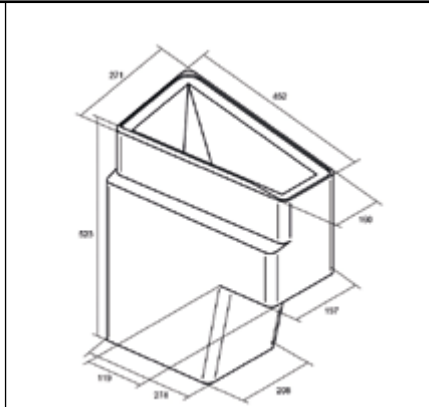

Artikel-Nr.:	
01.3104.00.00	
Spannung:	12/24 V DC
Leistung:	60 W
Stromaufnahme:	5,0/2,5 A
Gewicht:	27 kg
Inhalt:	26 l

Type A-KT EX-DD

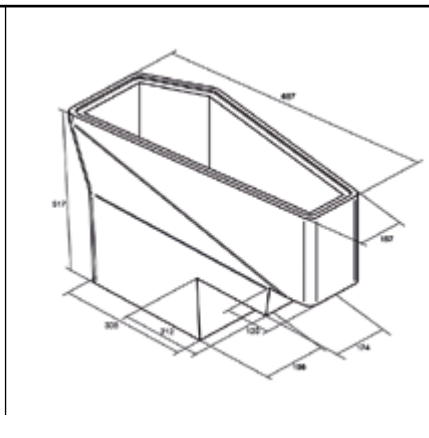

Artikel-Nr.:	
01.3105.00.00	
Spannung:	12/24 V DC
Leistung:	60 W
Stromaufnahme:	5,0/2,5 A
Gewicht:	27 kg
Inhalt:	35 l

Kühlboxen für VDL

Type VDL

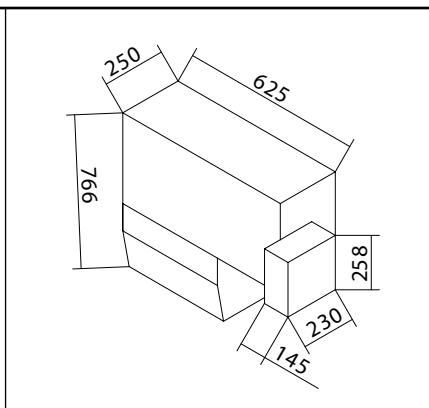

Artikel-Nr.:	
01.6312.00.00	
01.6313.00.00 RHD	
Spannung:	12/24 V DC
Leistung:	60 W
Stromaufnahme:	5,0/2,5 A
Gewicht:	17 kg
Inhalt:	55 l

TK hinter Toilette

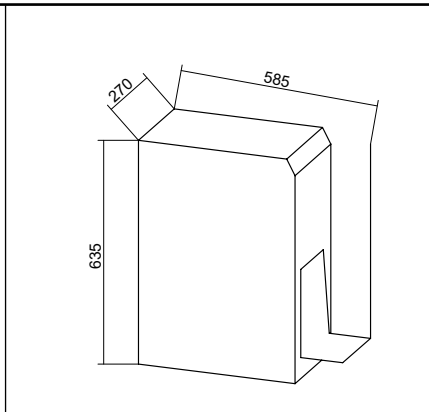

Artikel-Nr.:	01.6015.00.00
Spannung:	12 / 24 V DC
Leistung:	48 W
Stromaufnahme:	4,0 / 2,0 A
Gewicht:	12 kg
Inhalt:	50 l

Type KS Toplader

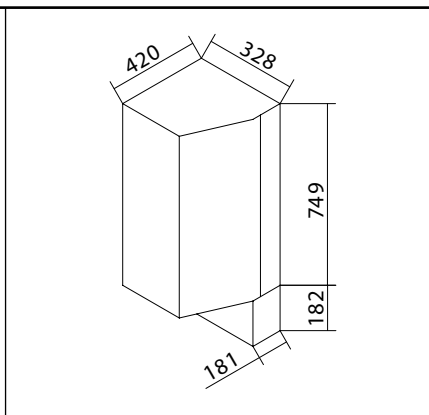

Artikel-Nr.:	01.6000.00.00
Spannung:	12 / 24 V DC
Leistung:	60 W
Stromaufnahme:	5,0 / 2,5 A
Gewicht:	24 kg
Inhalt:	50 l

Kühlboxen für Volvo

A-KT P9420

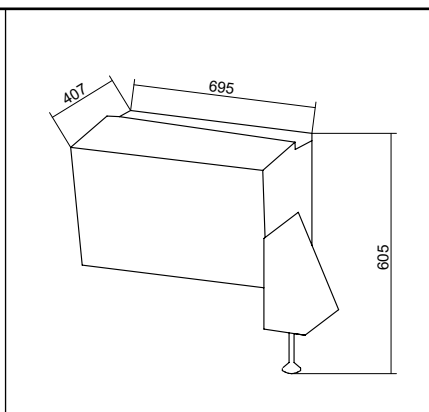

Artikel-Nr.:	01.1305.00.00 LHD 01.1306.00.00 RHD
Spannung:	12 / 24 V DC
Leistung:	48 W
Stromaufnahme:	4,0 / 2,0 A
Gewicht:	15 kg
Inhalt:	50 l

Unterwegs zu Hause



Zubehör von TM

Auf Anfrage erhalten Sie viele verschiedene Extras.
Wir beraten Sie gerne - fragen Sie unser Fachpersonal!

Alu-Plattenverdampfer ROLLBOND

Weitere individuelle Modell-Varianten erhalten Sie auf Anfrage
Weiß, pulverbeschichtet



Artikel-Nr.:

27.0000.00.00

Artikel-Nr.:

27.0544.31.01

Artikel-Nr.:

27.4500.10.20

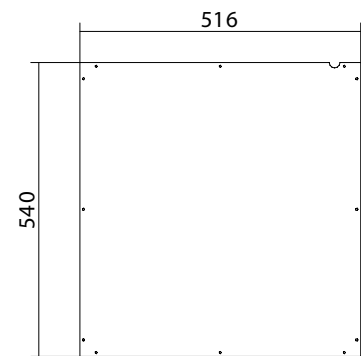
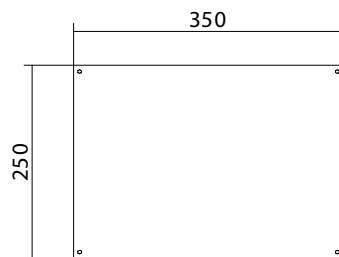
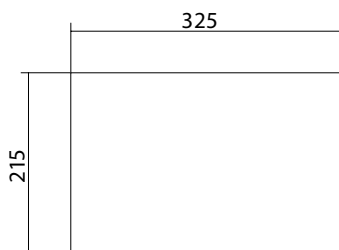

Artikel-Nr.:

27.1400.00.01

Artikel-Nr.:

27.0220.00.01

Artikel-Nr.:

27.0225.00.01

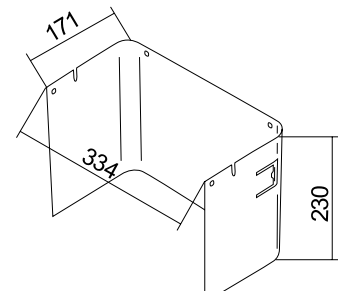
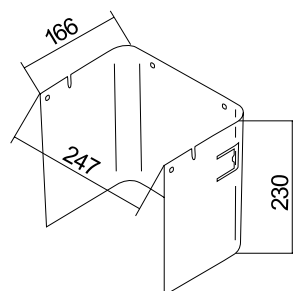
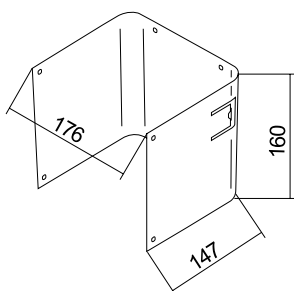

Kupplung

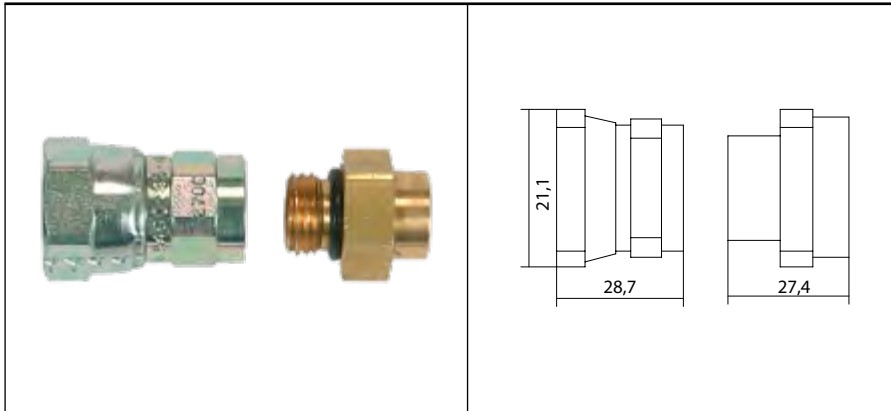

Artikel-Nr.:

50.6060.01.01 Ventilmuffe

50.6060.01.02 Ventilkupplung

Kupplung selbstdichtend; sämtliche Verdampfer können mit angelöteter Kupplung geliefert werden

SECOP BD 35 F/50 F/80 F
Gleichstromverdichter R 134 a 12 – 24 V



Allgemein

Der SECOP Kälteverdichter Typ BD 35 F/50 F/80 F ist für Anschluss an 12 V und 24 V Gleichstromversorgung und für Kältemittel R134a konzipiert. Der Verdichter ist insbesondere für mobile Anwendungen bestimmt, z.B. Freizeitboote, kommerzielle Seefahrt, Wohnwagen, Lkw, Busse etc. Der Verdichter kann in Kühl- und Gefriergeräten verwendet werden und ist für Kapillarrohre als Drosselorgan konstruiert. Das Verdichterkonzept umfasst ein Elektronikteil mit Überlastungsschutz und Schutz gegen schädliche Batterieentladung. Das Elektronikteil hat eine eingebaute Spannungsaufzeichnung und Kalibrierung zur verwendeten Spannung. Der Verdichter arbeitet ausgesprochen leise und hat einen niedrigen Energieverbrauch. Er kann unter Dauerkrängen von 30°, wie es auf Booten vorkommt, arbeiten.

Elektrischer Anschluss

Der BD-Verdichter ist mit einem bürstenlosen Gleichstrommotor versehen, der durch ein Elektronikteil elektronisch umgepolt wird. Das Elektronikteil muss immer direkt an die Batteriepole angeschlossen werden. Zum Schutz der Installation muss eine externe Sicherung (max. 15 A, blau) dicht an der Batterie (oder Stromversorgung) im Stromversorgungskabel installiert werden. Die Kabel zur Batterie müssen mit Schrauben verbunden werden. Zusätzliche Kabelverbindungen sind zu vermeiden. Wird die falsche Polarität verwendet, funktioniert das Elektronikteil nicht. Wird das Fahrzeugchassis als Leiter verwendet, muss eine geeignete Verbindung zwischen Kabel und Chassis hergestellt werden. Das Elektronikteil ist auf die verwendete Spannung geeicht, d.h. wenn die Batteriespannung niedriger ist als 17 V, arbeitet das Elektronikteil in einem 12 V-System. Ist die Spannung größer als 17 V, arbeitet das Elektronikteil in einem 24 V-System. Infolgedessen arbeitet der Verdichter bei Stromversorgungsspannungen zwischen etwa 17 V und der gewünschten Batterieschutz-Ausschaltspannung für 24 V-Systeme nicht.

Schutzsystem

Das BD-Verdichterschutzsystem sichert gegen Verdichterüberlastung und Anlauffehler, Ventilatorüberlastung und Überhitzung des Elektronikteils sowie schädliche Batterieentladung.

Überlastungsschutz

Der Verdichterüberlastungs- und Anlaufschutz schaltet den Strom zum Verdichter ab, wenn die Verdichterdrehzahl niedriger wird als etwa 1900 1/min oder wenn diese Drehzahl nicht erreicht wird. Mögliche Ursachen für die Aktivierung des Überlastungsschutzes können zu hoher Druck im Kältesystem während des Betriebes oder fehlender Druckausgleich beim Anlauf sein.

Batterieschutz

Um ausreichend Batteriestrom für den Verdichterbetrieb sicherzustellen oder dauerhaften Schaden an der Batterie aufgrund von Tiefentladung zu vermeiden, ist das Elektronikteil des BD mit einem Schutz versehen. Der Verdichter wird gestoppt und wieder angelassen gemäß vereinbarter Spannungsgrenzen, die an den Klemmen + und – des Elektronikteils zu messen sind.

Fehlersuche

Um festzustellen, warum ein Verdichter zu einem unbeabsichtigten Stopp kommt, ist es empfehlenswert, zwischen den Klemmen + und D eine Leuchtdiode anzubringen. Vorausgesetzt, dass das Elektronikteil korrekt an die Stromversorgung angeschlossen und der Thermostat eingeschaltet ist, wird das Aufleuchten der Leuchtdiode einen Hinweis auf die Ursache des unterbrochenen Verdichterbetriebes geben. Die Wicklungen des Verdichtermotors können durch Messen der Widerstände zwischen den Stromzuführungsstiften auf Fehler geprüft werden. Sind die gemessenen Werte zwischen allen 3 Stiften etwa gleich, ist der Motor höchstwahrscheinlich in Ordnung. Eine Reparatur

des Elektronikteils ist nicht vorgesehen, daher sollten die Einheiten überhaupt nicht geöffnet werden.

Thermostatanschluss

Der BD-Verdichter kann mit herkömmlichen mechanischen Thermostaten arbeiten, die in Kühlgeräten verwendet werden, oder mit elektronischen Thermostaten. Es sind immer neue Thermostate zu verwenden. Der Thermostat ist zwischen den Klemmen C und T des Elektronikteils angeschlossen. Verdichterstrom fließt nicht durch die Thermostatanschlüsse. Wird der Thermostat ausgeschaltet, steht das Elektronikteil noch unter Spannung.

Ventilatoranschluss

Soll ein Ventilator verwendet werden, muss dieser an die Klemmen + und F des Elektronikteils angeschlossen werden. Immer einen 12 V-Ventilator verwenden, auch in 24 V-Systemen, da das Elektronikteil automatisch die für den Ventilator verwendete Spannung auf 12 V reduziert wird. Wird der Ventilator überlastet, werden sowohl Ventilator als auch Verdichter vom Überlastungsschutz ausgeschaltet.

Leuchtdiodenanschluss

Eine Leuchtdiode von 10 mA kann zur Überwachung des Verdichterbetriebes zwischen den Klemmen + und D angeschlossen werden. Bei Betriebsfehlern leuchtet die Leuchtdiode mehrmals auf. Die Anzahl der Impulse hängt von der Art des registrierten Betriebsfehlers ab. Jedes Aufleuchten dauert 1/4 Sekunde.



Kabelabmessungen

Um korrekte Betriebsbedingungen zu sichern, müssen folgende Kabelabmessungen beachtet werden:

Kabelquerschnitt	max. Länge*	
	12 V	24 V
2,5 mm ²	2,5 m	5,0 m
4,0 mm ²	4,0 m	8,0 m
6,0 mm ²	6,0 m	12,0 m
10,0 mm ²	10,0 m	20,0 m

* Leitungslänge zwischen Batterie und elektronischer Steuerungseinheit.

Anzahl Leuchtimpulse

Fehlertyp

1 x	Batterieschutzschaltung
2 x	Ventilator-Überstromausschaltung
3 x	Motorlauffehler
4 x	Fehler Mindestgeschwindigkeit Motor
5 x	Thermisches Ausschalten des Elektronikteiles

Standardeinstellungen Batterieschutz

Standardeinstellungen Batterieschutz

12 V AUS bei 10,4 V	12 V EIN bei 11,7 V
24 V AUS bei 22,8 V	24 V EIN bei 24,2 V

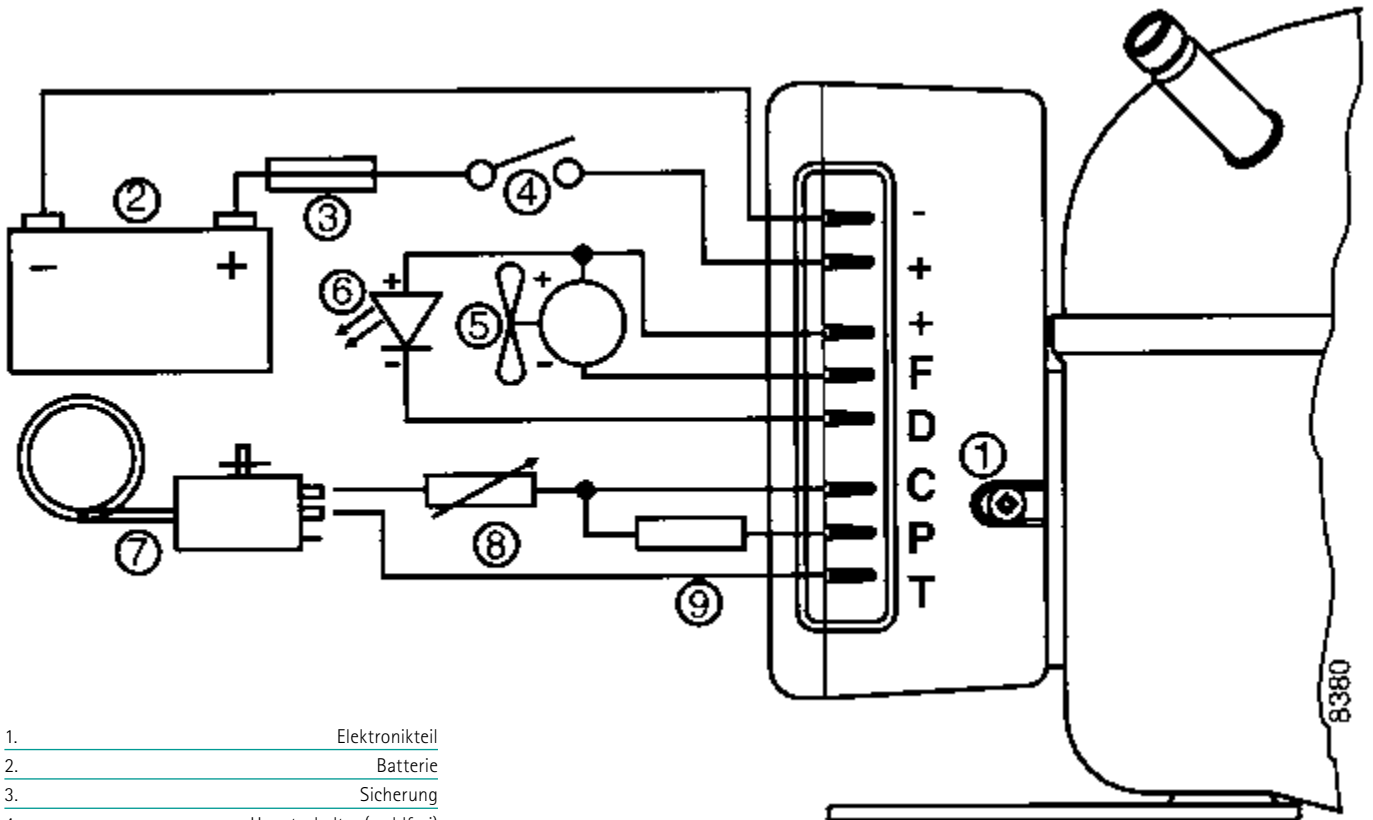

1. Elektronikteil
2. Batterie
3. Sicherung
4. Hauptschalter (wahlfrei)
5. Ventilator (wahlfrei)
6. Leuchtdiode (wahlfrei)
7. Thermostat
8. Widerstand zur Voreinstellung der Drehzahl (wahlfrei)
9. Widerstand zur Voreinstellung der Batterieschutzspannung (wahlfrei)

Kühlaggregate

Kühlaggregate 12/24 V Gleichspannung
Mit den bewährten SECOP Vollhermetik
Kompressoren BD 35 F und BD 50 F

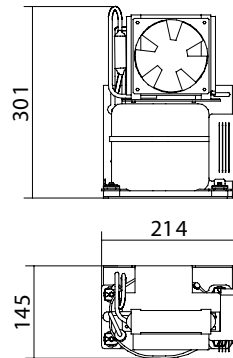
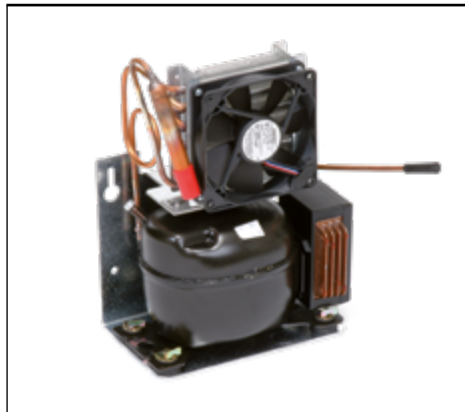

Artikel-Nr.:

03.0580.00.00 (BD 35 F)

03.0580.50.00 (BD 50 F)

	BD 35 F	BD 50 F
Spannung:	12/24 V	12/24 V
Stromaufnahme:	nach technischer Produktauslegung	
Kältemittel:	R 134 A	R 134 A
Betriebsgeräusch:	25 db (A)	25 db (A)
Gewicht:	4,7 kg	6,7 kg

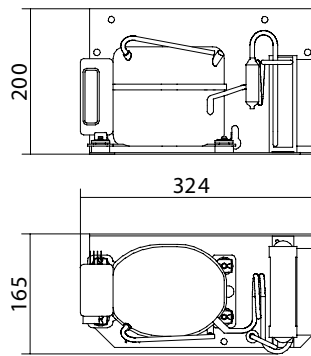

Artikel-Nr.:

03.2524.02.00 (BD 35 F)

03.2524.50.00 (BD 50 F)

	BD 35 F	BD 50 F
Spannung:	12/24 V	12/24 V
Stromaufnahme:	nach technischer Produktauslegung	
Kältemittel:	R 134 A	R 134 A
Betriebsgeräusch:	25 db (A)	25 db (A)
Gewicht:	7,5 kg	7,5 kg

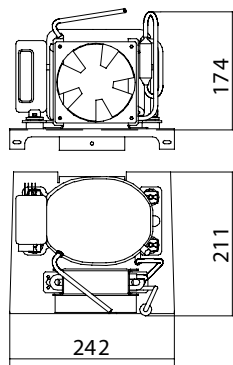

Artikel-Nr.:

03.0220.00.00 (BD 35 F)

03.0220.50.00 (BD 50 F)

	BD 35 F	BD 50 F
Spannung:	12/24 V	12/24 V
Stromaufnahme:	nach technischer Produktauslegung	
Kältemittel:	R 134 A	R 134 A
Betriebsgeräusch:	25 db (A)	25 db (A)
Gewicht:	5,7 kg	5,7 kg

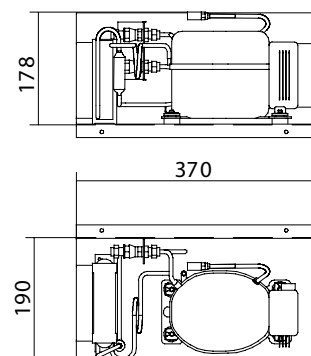

Artikel-Nr.:

03.1300.10.00 (BD 35 F)

03.1300.50.00 (BD 50 F)

	BD 35 F	BD 50 F
Spannung:	12/24 V	12/24 V
Stromaufnahme:	nach technischer Produktauslegung	
Kältemittel:	R 134 A	R 134 A
Betriebsgeräusch:	25 db (A)	25 db (A)
Gewicht:	7 kg	7 kg

Kühlaggregate

Kühlaggregate 12/24 V Gleichspannung
 Mit Kältemittel R 600A und den bewährten
 SECOP Vollhermetik
 Kompressoren BD 35 K und BD 50 K

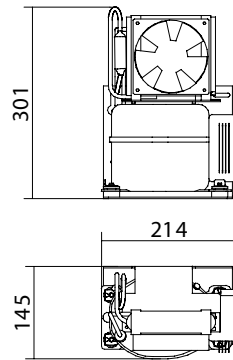

Artikel-Nr.:

03.0581.00.00 (BD 35 K)
 03.0581.50.00 (BD 50 K)

	BD 35 K	BD 50 K
Spannung:	12/24 V	12/24 V
Stromaufnahme:	nach technischer Produktauslegung	
Kältemittel:	R 600 A	R 600 A
Betriebsgeräusch:	25 db (A)	25 db (A)
Gewicht:	4,7 kg	6,7 kg

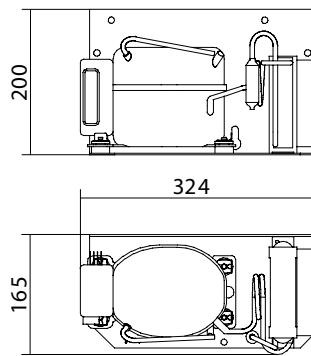

Artikel-Nr.:

03.2525.02.00 (BD 35 K)
 03.2526.50.00 (BD 50 K)

	BD 35 K	BD 50 K
Spannung:	12/24 V	12/24 V
Stromaufnahme:	nach technischer Produktauslegung	
Kältemittel:	R 600 A	R 600 A
Betriebsgeräusch:	25 db (A)	25 db (A)
Gewicht:	7,5 kg	7,5 kg

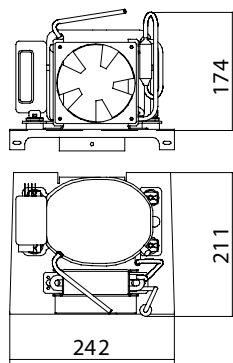

Artikel-Nr.:

03.0221.00.00 (BD 35 K)
 03.0221.50.00 (BD 50 K)

	BD 35 K	BD 50 K
Spannung:	12/24 V	12/24 V
Stromaufnahme:	nach technischer Produktauslegung	
Kältemittel:	R 600 A	R 600 A
Betriebsgeräusch:	25 db (A)	25 db (A)
Gewicht:	5,7 kg	5,7 kg

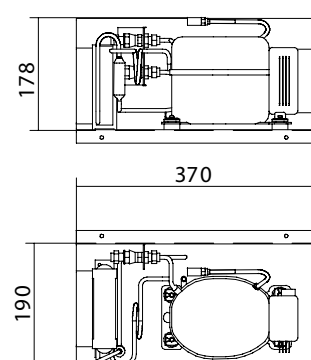

Artikel-Nr.:

03.1301.00.00 (BD 35 K)
 03.1301.50.00 (BD 50 K)

	BD 35 K	BD 50 K
Spannung:	12/24 V	12/24 V
Stromaufnahme:	nach technischer Produktauslegung	
Kältemittel:	R 600 A	R 600 A
Betriebsgeräusch:	25 db (A)	25 db (A)
Gewicht:	7 kg	7 kg



Bedienpanel



Alu-Rollbond Verdampfer



Isolierung

TM gehört mit zu den ersten Anwendern von SECOP BD Vollhermetik Kompressoren. Von den Anfängen bis heute hat TM ein enormes Know-how für den Einsatz der SECOP BD Vollhermetik Kompressoren entwickelt. Das begründet auch die Spitzenposition, die TM speziell im Bereich Buskühlung einnimmt. Seitdem werden bei TM ausschließlich SECOP BD Kompressoren verwendet. TM war von Anfang an überzeugt von den Vorzügen des Gleichspannungs-Vollhermetik Kompressors mit der Spitzenqualität aus der Großserienfertigung.

Die SECOP Kompressor Typen BD 35 F und BD 50 F sind für 12 V und 24 V Gleichstromversorgung und für Kältemittel R 134 A konzipiert. Der Kompressor umfasst ein Elektronikteil mit Überlastungs- und Batterieentladeschutz. Der Kompressor arbeitet ausgesprochen leise und hat einen niedrigen Energieverbrauch. Er kann unter Dauerneigung von 30°, wie es auf Booten vorkommt, arbeiten.

Das Elektronikteil muss immer direkt an die Batteriepole mit Schrauben angeschlossen werden. Zum Schutz der Installation muss eine externe Sicherung (max. 15 A blau) dicht an die Batterie im Versorgungskabel installiert werden.

Zu unserem Qualitätsstandard gehört, dass sämtliche Kühlboxen mit einem übersichtlichen Bedienpanel ausgestattet sind. Dies soll eine einfache und übersichtliche Bedienung ermöglichen. Das Bedienpanel beinhaltet:

- Thermostat mit Knopf für stufenlose Regelung
- Prismenlicht
- Elektronsicherung
- Funktionsanzeige

Ein weiteres Qualitätsmerkmal von TM ist, dass die meisten Buskühlboxen mit einem eingeschäumten Alu-Rollbond Verdampfer ausgestattet sind. Durch diese Methode wird ein optimaler Wirkungsgrad erreicht. Es kann bei dieser Verarbeitung kein Schwitzwasser zwischen Verdampfer und Isolierung eintreten und dadurch die PU-Isolierung beeinträchtigen. Das Kanalbild wird auf das jeweilige Kühlgehäuse nach Anforderung ausgelegt, so dass die beste Kühlleistung erzielt wird. Der Alu-Rollbond Verdampfer ist pflegeleicht mit Kunststofflack pulverbeschichtet.

Ein wichtiger Beitrag für eine gute Kälteleistung ist die Isolierung, die selbstverständlich FCKW-frei ist. Bei TM werden die Kühlgehäuse mit modernen Schäummaschinen-Computern im Hochdruckverfahren ausgeschäumt.

Auch wird in Deckel, Abdeckrahmen und überall dort wo Hohlräume sind, PU-Schaum eingespritzt. Alle Kühlboxen werden vor Serienstart einem umfangreichen Testprogramm unterzogen. So werden diese in unserer Klimakammer bei unterschiedlichen Temperaturen in Langzeittests unter schwierigsten Einsatzbedingungen erprobt. Zudem werden die Kühlboxen einer Prüfung auf dem Rütteltisch unterzogen. Unsere Kühlboxen sind nach EU Regelung ECE-R 118 und ECE-R 10 beim Kraftfahrtbundesamt zugelassen.



Innenleben Kompressor

BD 35 F
BD 50 F
BD 80 F
BD 1.4F MICRO

Kabelabmessungen

Um korrekte Betriebsbedingungen zu sichern, müssen folgende Kabelabmessungen beachtet werden:

Kabelquerschnitt	max. Länge*	
	12 V	24 V
2,5 mm ²	2,5 m	5,0 m
4,0 mm ²	4,0 m	6,0 m
6,0 mm ²	6,0 m	12,0 m
10,0 mm ²	10,0 m	20,0 m

* Leitungslänge zwischen Batterie und elektronischer Steuerungseinheit.

Batterieunterspannungsschutz

12 V AUS bei 10,4 V	12 V EIN bei 11,7 V
24 V AUS bei 22,8 V	24 V EIN bei 24,2 V

Type BD 35 F

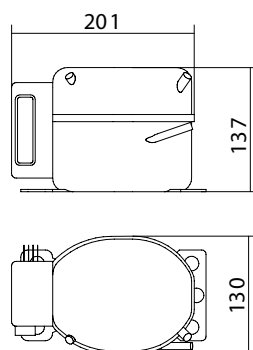

Artikel-Nr.:

Kompressor mit Elektronik 25.2412.10.00

Kompressor ohne Elektronik 25.2412.10.01

Elektronik einzeln 24.2412.10.02

Spannung: 12/24 V DC

Sicherung/Unterspannungsschutz: 10,4/22,8

Leistung: 35 W

Stromaufnahme: nach technischer Produktauslegung

Gewicht: 4,5 kg

Drehzahl: 2.000 min*

Kältemittel: R134a

Betriebsgeräusch: 25 db (A)

* Höhere Kälteleistungen können durch Steigerung der Umdrehung bis max. 3.500 erzielt werden.

Type BD 50 F

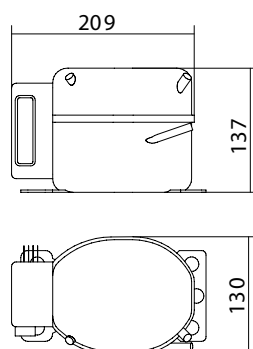

Artikel-Nr.:

Kompressor mit Elektronik 25.0050.24.02

Kompressor ohne Elektronik 25.0050.24.01

Elektronik einzeln 25.2412.10.02

Spannung: 12/24 V DC

Sicherung/Unterspannungsschutz: 10,4/22,8

Stromaufnahme: nach technischer Produktauslegung

Gewicht: 4,5 kg

Drehzahl: 2.000 min*

Kältemittel: R134a

Betriebsgeräusch: 25 db (A)

* Höhere Kälteleistungen können durch Steigerung der Umdrehung bis max. 3.500 erzielt werden.

Type BD 35 K

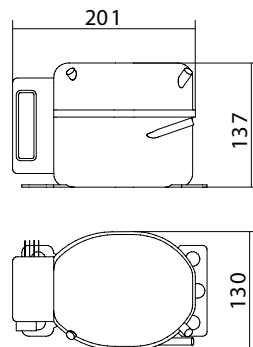

Artikel-Nr.:

Kompressor mit Elektronik 25.0600.24.00

Kompressor ohne Elektronik 25.0600.24.01

Elektronik einzeln 25.0600.24.02

Spannung: 12/24 V DC

Sicherung/Unterspannungsschutz: 10,4/22,8

Stromaufnahme: nach technischer Produktauslegung

Gewicht: 4,5 kg

Drehzahl: 2.500 min*

Kältemittel: R600A

Betriebsgeräusch: 25 db (A)

* Höhere Kälteleistungen können durch Steigerung der Umdrehung bis max. 4.400 erzielt werden.

Type BD 50 K

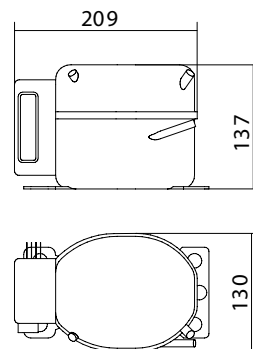

Artikel-Nr.:

Kompressor mit Elektronik 25.6114.10.00

Kompressor ohne Elektronik 25.6114.10.08

Elektronik einzeln 25.6114.10.10

Spannung: 12/24 V DC

Sicherung/Unterspannungsschutz: 19-27

Stromaufnahme: nach technischer Produktauslegung

Gewicht: 2,3 kg

Kältemittel: R600A

Betriebsgeräusch: k. A.

* Höhere Kälteleistungen können durch Steigerung der Umdrehung bis max. 4.400 erzielt werden.

TM

Technik in Bestform



1



2



3

1. Armaturen Brett Kühlbox
2. OS Multiplus 2 G Küche
3. Transporter Kühlbox
4. Summertime 2
5. Kühlbox KBU60
6. Mitteleinstiegstoilette



4

5

6

TM Technischer Gerätebau GmbH

Böttgerstraße 13
89231 Neu-Ulm
Deutschland

Tel. +49 (0) 731/9 74 21-0
Fax +49 (0) 731/9 74 21-69
E-Mail vm@tmtech.de
Homepage www.tmtech.de

Kontakt TM Deutschland Vertrieb

Ersatzteile +49 (0) 731/9 74 21-53
Auftragsabwicklung
Hersteller +49 (0) 731/9 74 21-57
Kundendienst +49 (0) 731/9 74 21-41
Fax +49 (0) 731/9 74 21-69

TM Teknik Otomotiv

Ekipmanları İthalat İhracat Sanayi ve Ticaret Ltd. Şti.
Gebze Organize Sanayi Bölgesi (GOSB)

1000.Cadde, No: 1009
41435, Çayırova, Kocaeli
Türkei

Tel. +90 262 677 11 52
Fax +90 262 677 11 54
E-Mail info@tmtech.tr
Homepage www.tmtech.tr

Jincen-TM

Automotive Component Manufacturing Ltd.

Industrial Zone Shuangfeng Road

Hefei 23113

P.R. China

Homepage www.jincen-tm.com

Unser Unternehmen ist nach ISO 9001 zertifiziert.

Unsere Produkte werden nach Bedarf nach folgenden Normen überprüft:
Brennverhalten nach ECE R118.
Elektromagnetische Verträglichkeit nach ECE R10.
Energieaufnahmeprüfung nach ECE R21.
Buskomfort nach RAL-GZ 791.